

1978

# Scampi.

## ”Nästan färdigbyggd”

Välkommen till Shipmans självbyggargång!

Att själv göra sista jobbet på en Scampi är både enkelt och roligt. Du lär känna din båt och spar en hel del pengar. När du är klar med arbetet har du en båt som är identisk med våra standardbåtar. På varvet i Visby har våra båtbyggare gjort alla svåra och tunga arbeten. Det arbete som återstår är så väl förberett att även du som anser dig opraktisk klarar av det. Allt du behöver är de vanligaste verktygen och lite förbrukningsmaterial. I slutet av den här boken har vi gjort en förteckning över de verktyg du behöver ha.

Monteringsbeskrivningen i den här boken visar hur arbetet går till moment för moment. Alla delar som ingår är också avbildade.

Den här monteringsanvisningen har vi gjort efter våra erfarenheter när vi byggt Scampi. Vissa moment kan kanske göras på ett annat sätt. Skulle du komma på några förbättringar är du välkommen med synpunkter. På Shipman jobbar vi ständigt med att utveckla våra båtar. Vissa detaljer förbättras och komponenter byts ut. Därför kan avvikelser från monteringsanvisningen förekomma.

Innan du börjar bör du kontrollera att du fått alla delar. Skulle någon del fattas måste du höra av dig till oss snarast möjligt. Om du skulle stöta på några problem under arbetets gång får du gärna ringa oss på Shipman.

I slutet av den här boken finns utförliga ritningar som ger en bra överblick över båtens alla delar.

Lycka till!

# 1

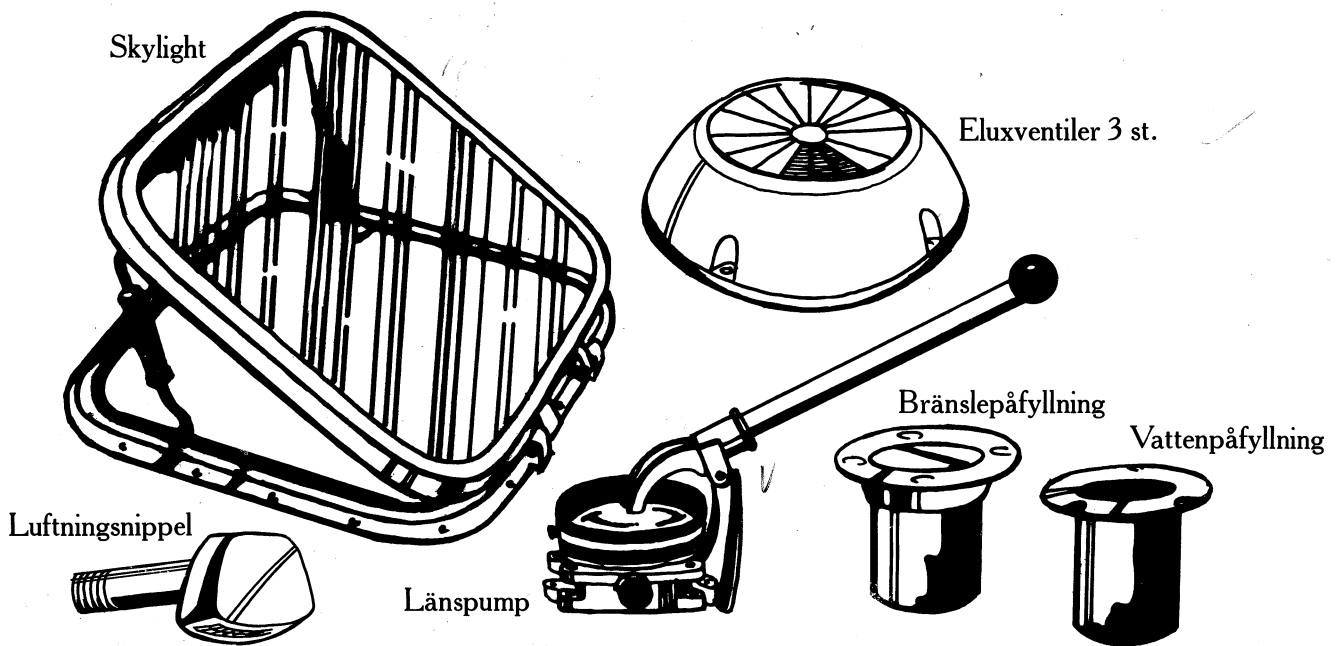

Gör alla håltagningar på däck. Vi har markerat var hålen skall göras. Använd hålsågar.

Montera eluxventiler, skylight, länspump, bränslepåfyllning, luftningsnippel och vattenpåfyllning.

När du monterar på däck och i sittbrunn måste du vara noga med att täta under alla beslag och i skruvhål.

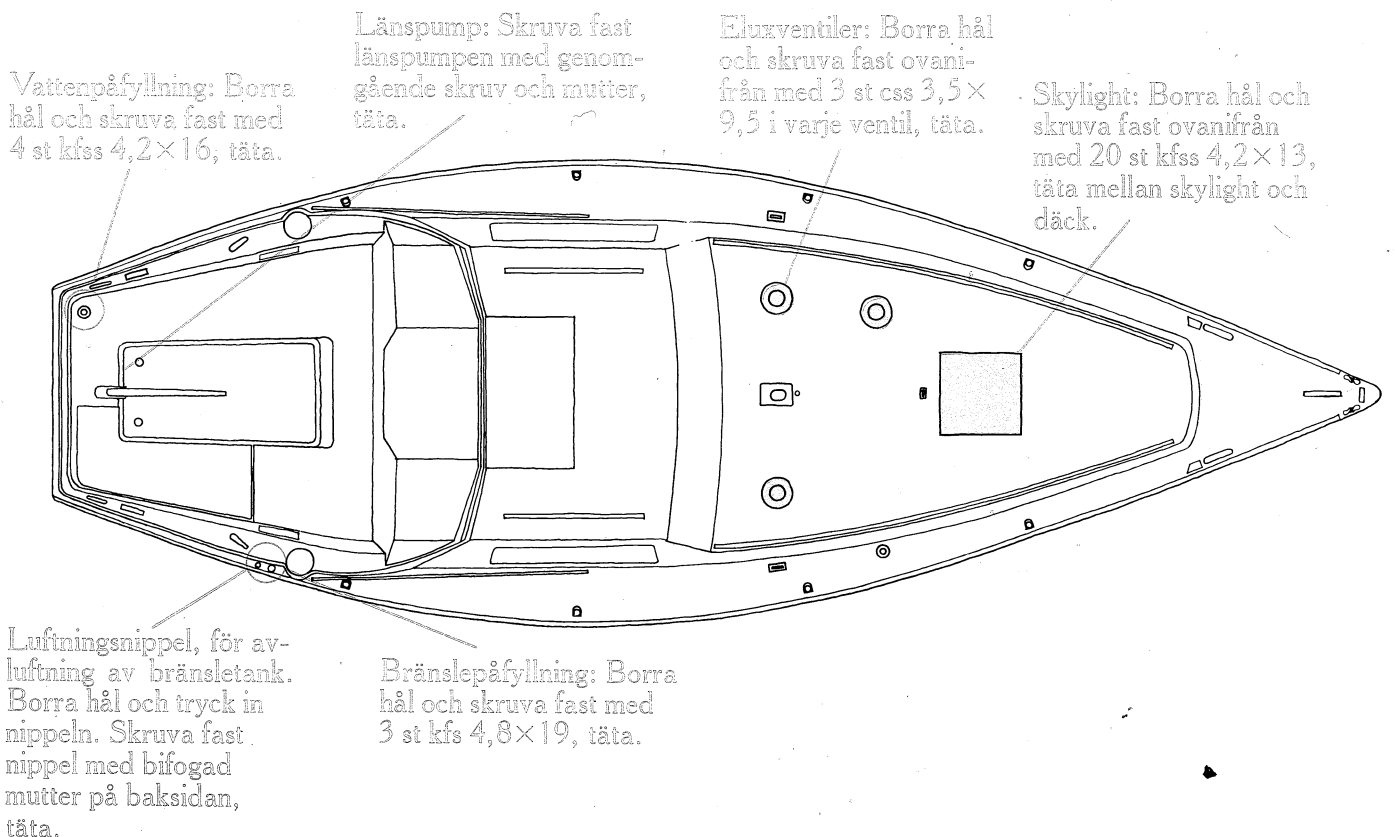

# 2

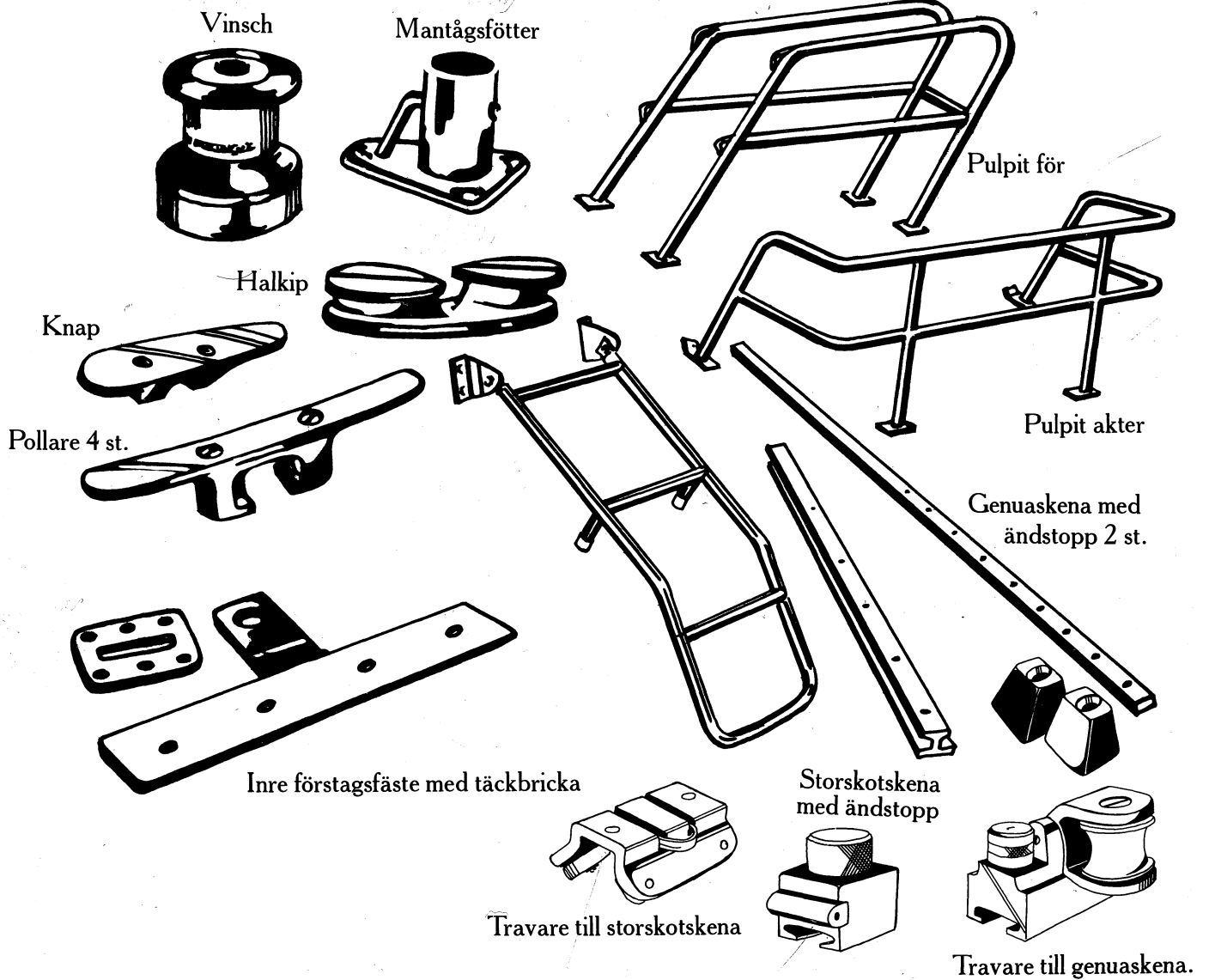

Montera vinschar, pollare, knapar, skotskenor, mantågsfötter, halkipar, pulpits och inre förstagsfäste.

När akterpulpiten är monterad kan även badstegen monteraras.  
Obs. Dra igenom en 2-ledarkabel i varje pulpit för lanternorna innan pulpiten monteraras.

9.a

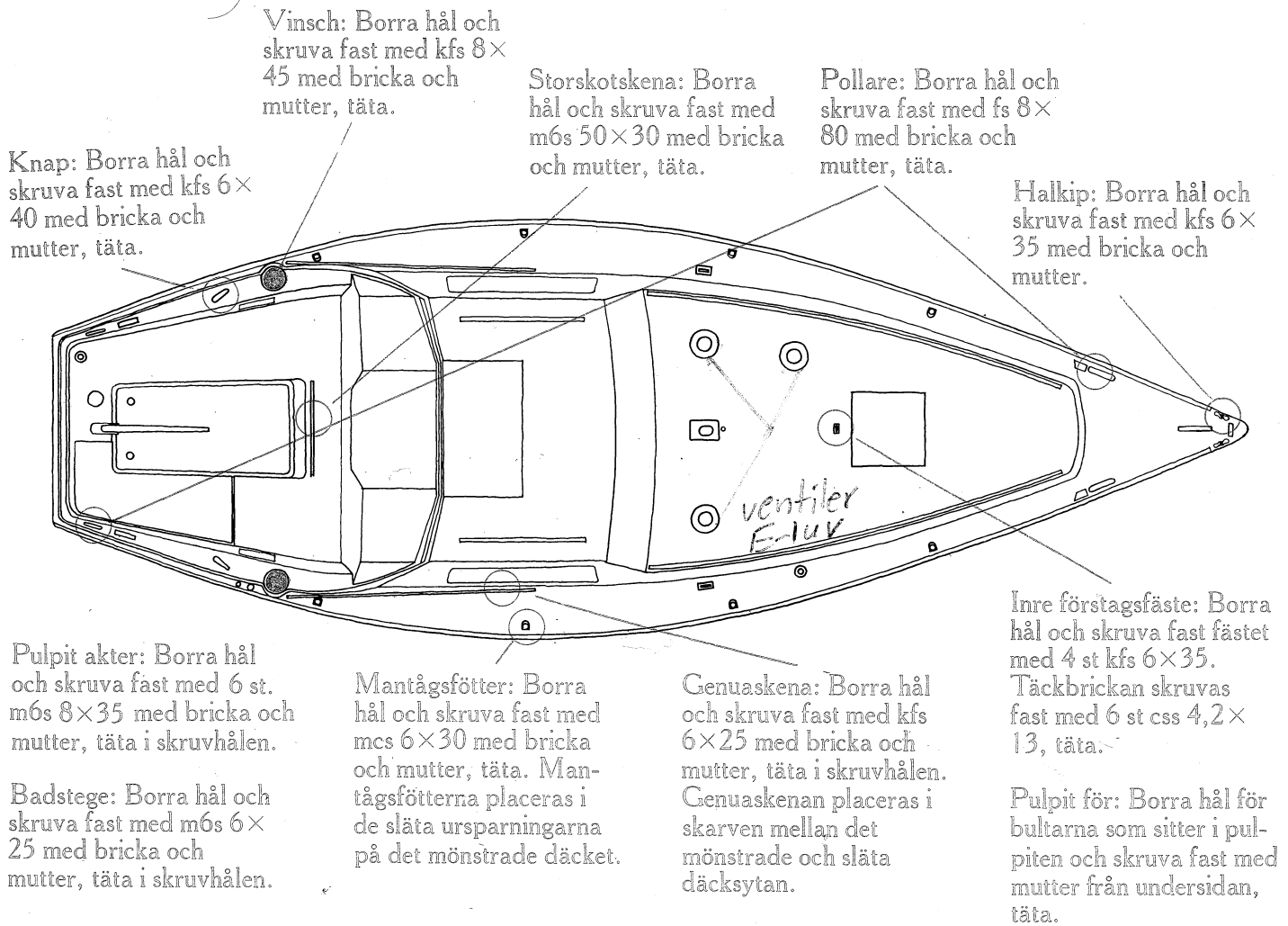

# 3

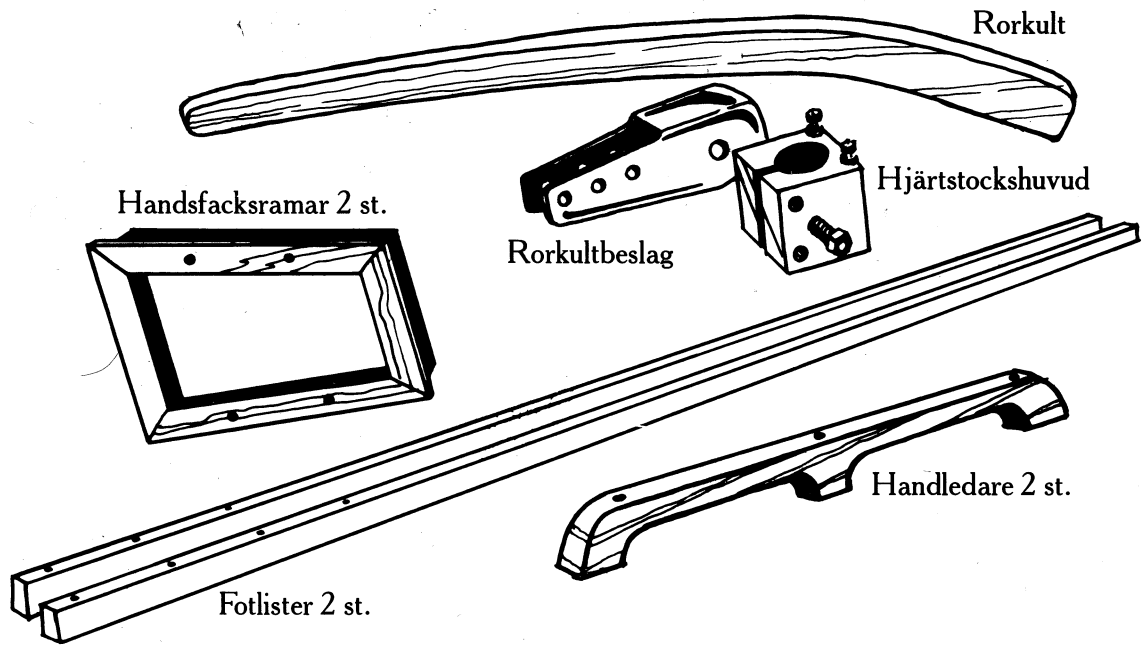

Montera handsfacksramarna, fotlister, handledare och rorkult. Om du jobbar inomhus kan du vänta med att montera ventilerna så blir båten luftigare att jobba i. Vill du montera nu se moment 22.

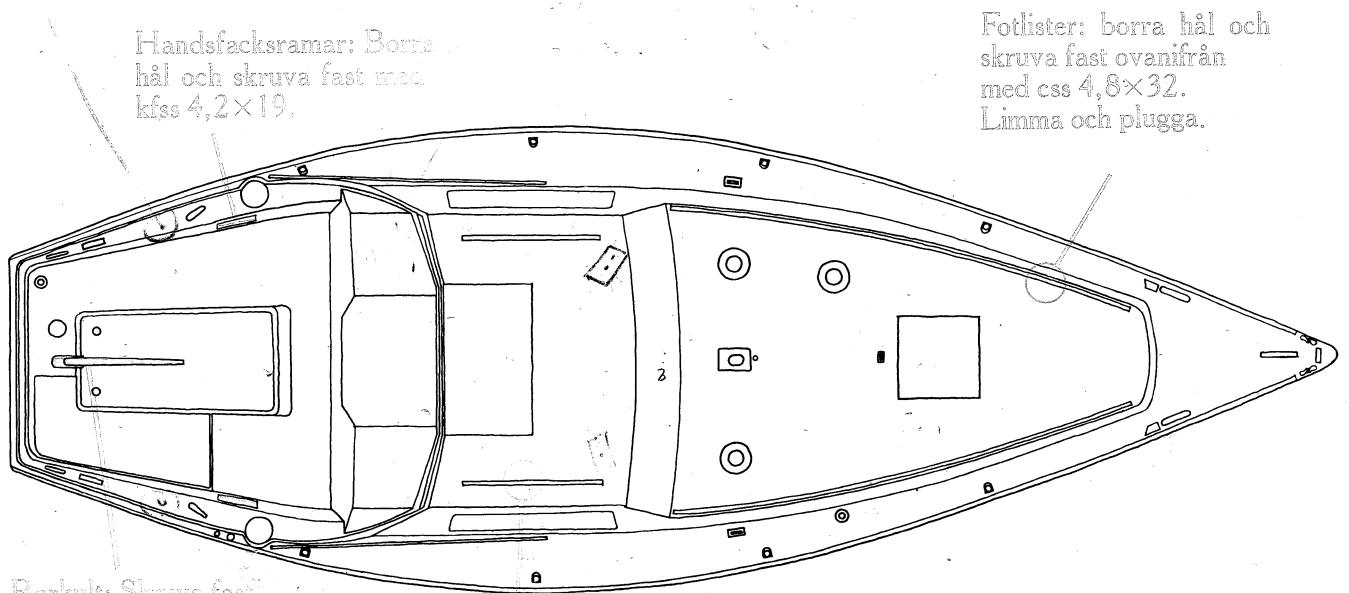

Rorkult: Skruva fast hjärtstockshuvudet och rorkultbeslaget med m6s 10×16 med låsmutter. Spänn fast huvudet i hjärtstocken. Skruva fast rorkulten i beslaget med m6s 6×16 med låsmutter.

Handledare: Borra hål och skruva fast med css 4,8×32, täta. Limma och plugga.

# 4

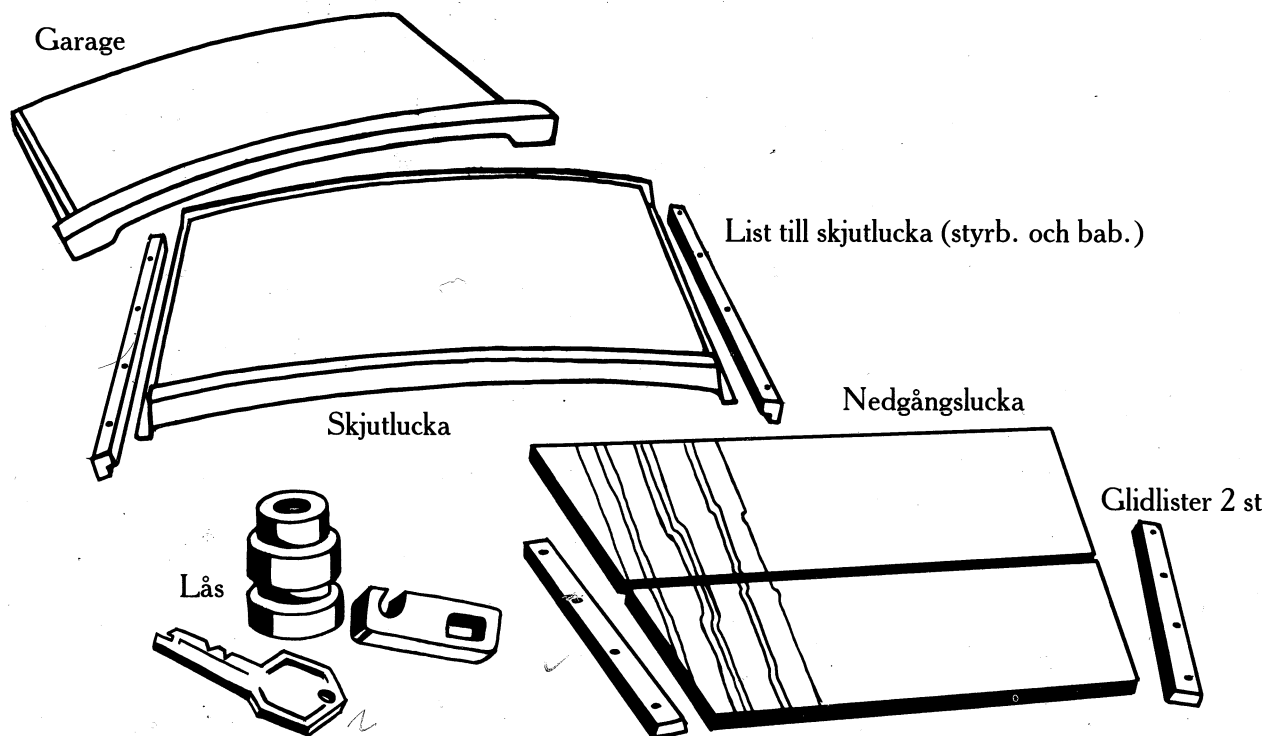

Justera och putsa av skjutluckan så att den glider lätt direkt mot däcket.

Forma till glidlisternas framkant mot garaget. Skruva fast listerna så att luckan glider lätt.

Skruva fast garaget. Kontrollera att inte skjutluckan skaver i garaget. Justera i så fall av på garaget.

Skruva fast listerna till de stående nedgångsluckorna 12 cm uppifrån skjutluckan och på samma bredd som nedgångsluckorna. Sätt i luckorna och passa av i underkant och nedre hörn så att luckans höjd stämmer med skjutluckans underkant. Drag igen skjutluckan inifrån och rita på skjutluckans profil mot nedgångsluckan. Såga av efter linjen och sätt i nedgångsluckorna igen. Skjutluckan skall nu gå att dra över nedgångsluckan.

Montera låset.

4a

Garaget: Borra hål och skruva fast med css 8×16, ca 8–10 cm mellanrum. Täta mellan garage och däck.

Här borrar du 19 mm. hål för låset och skruvar fast från insidan med bifogad mutter. Se till att låset passar mot låsblecket som sitter i nedgångsluckan.

Skjutlucka.

Här formar du till glidlisternas framkant. Skruva fast listerna med css 4,8×32, täta.

Här passar du in nedgångsluckan så att den passar mot skjutluckans profil.

Nedgångsluckor.

Här passar du in nedgångsluckan (rundar hörnen). Nedgångsluckans underkant skall sluta tätt mot plastkanten. Skruva fast de stående listerna med css 4,8×32.

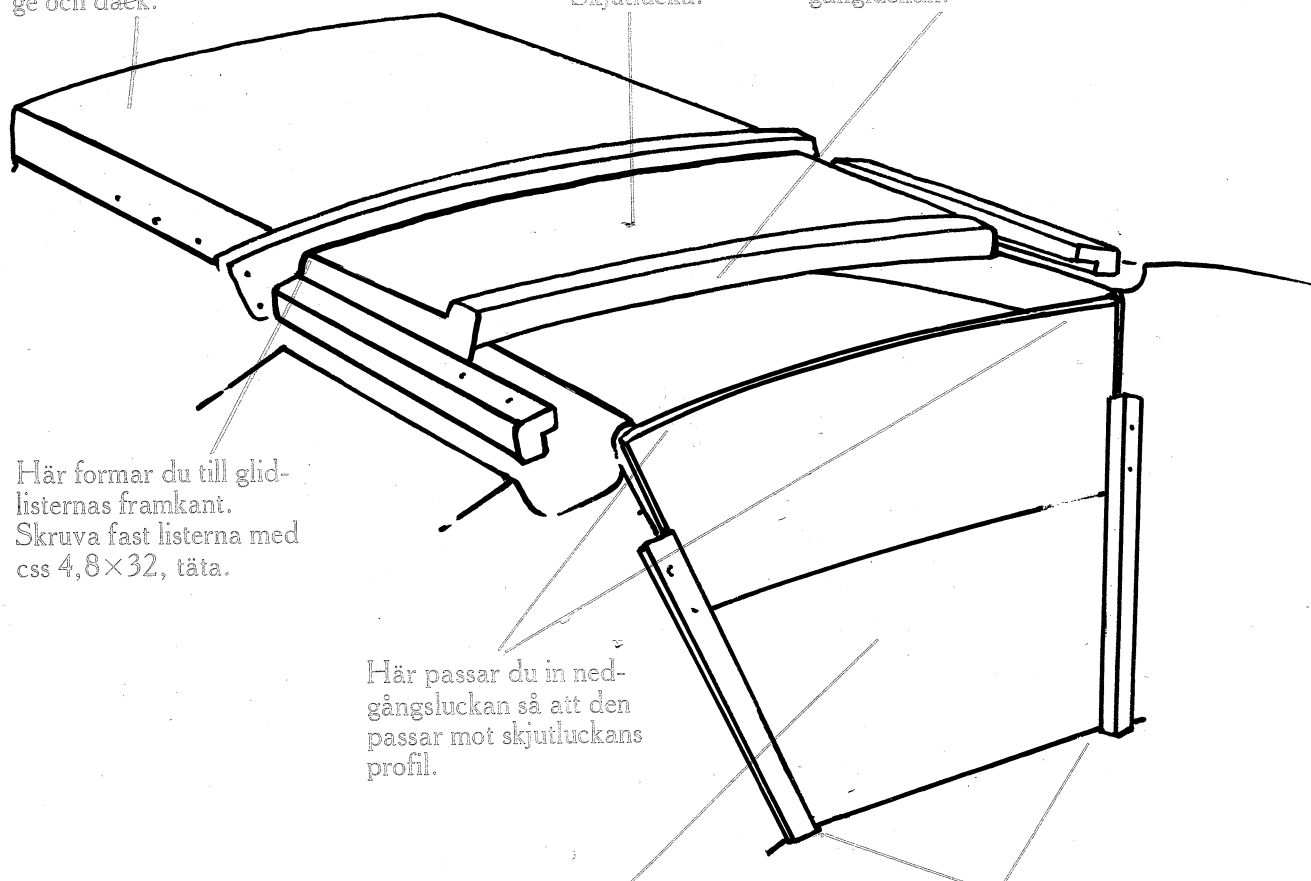

# 5

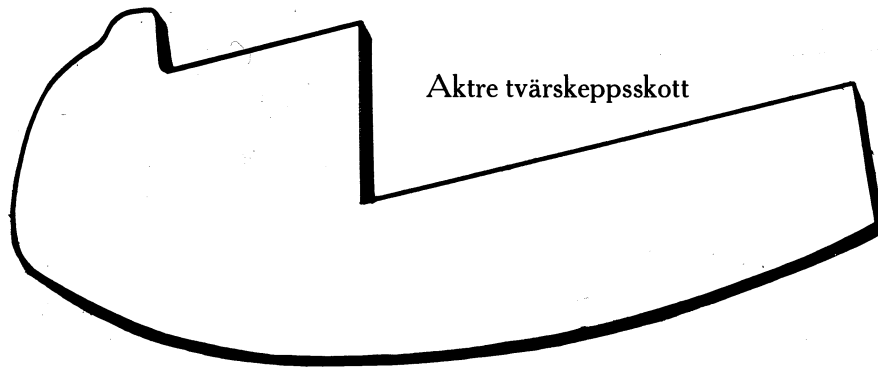

Gör alla håltagningar nere i båten efter våra markeringar.  
Använd hålsågar, borrar och sticksåg.

Passa in det aktre tvärskeppsskottet mot skrovet. Limma  
garnering inåt stickkojen och skruva fast skottet i innertaks-  
kanten och i basinredningen.

Skottet bör sedan plastas på baksidan. Använd glasfiber och  
polyester med härdare.

Akte tvärskeppsskott

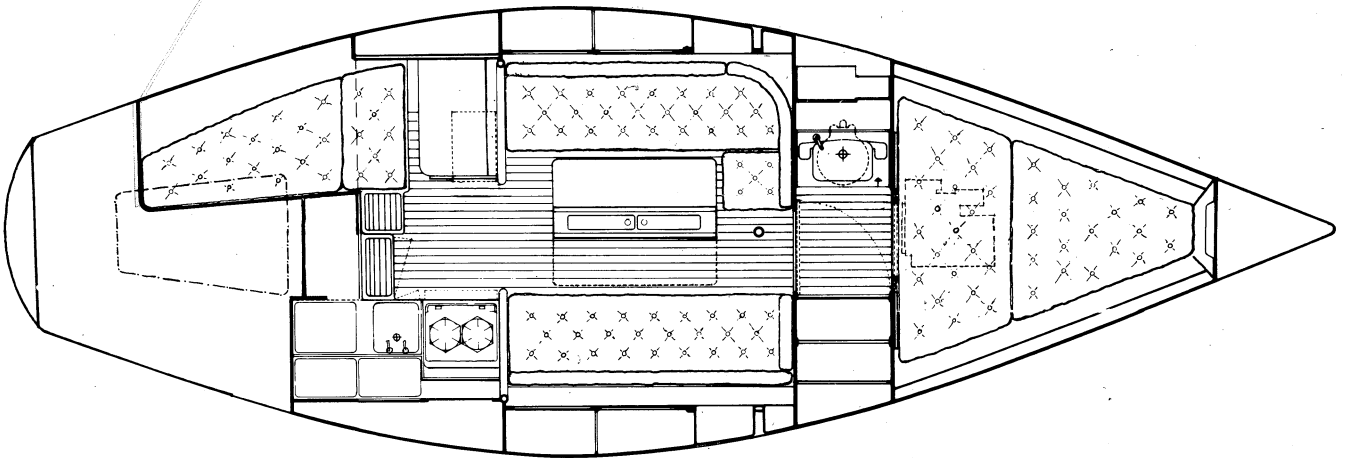

Akte tvärskeppsskott

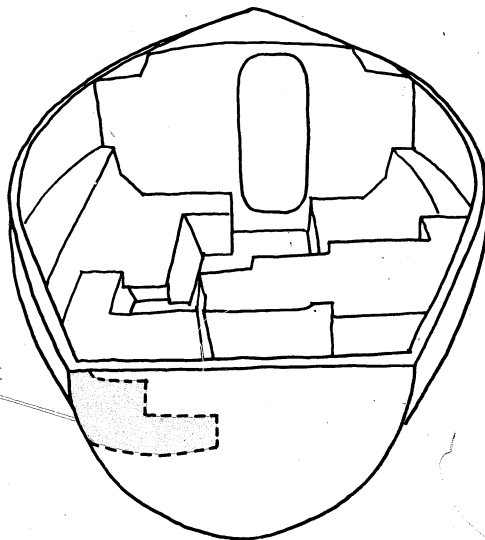



# 6

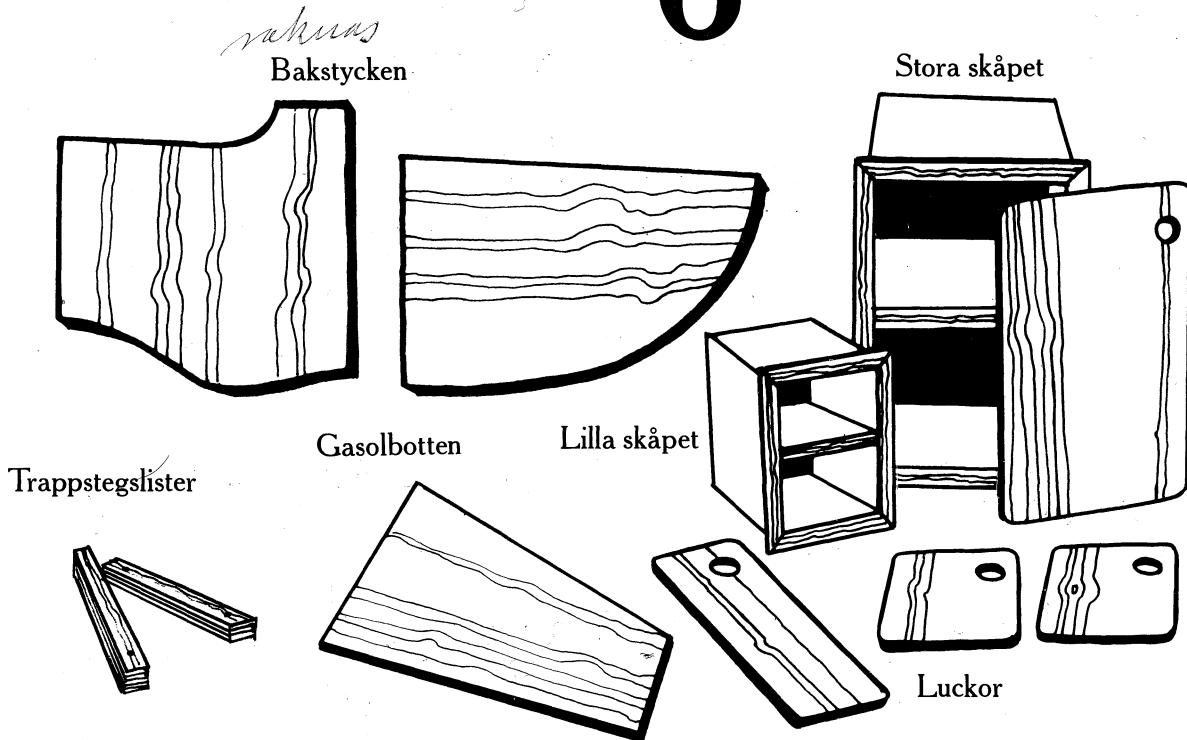

Skruva fast skåpen och montera luckorna under nedgångsluckan.

Passa in bakstyckena bakom det stora skåpet och pentryt.

Skruva och plasta fast.

Skruva fast trappstegslisterna.

Passa in och plasta fast gasolbotten akter om bakstycket.

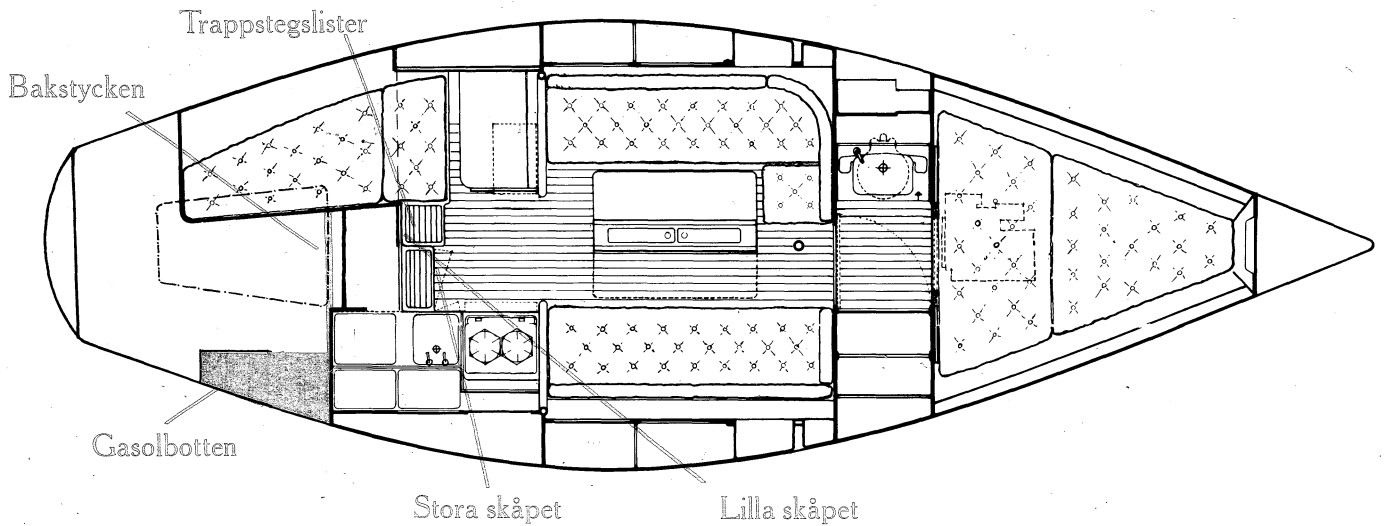

6 a

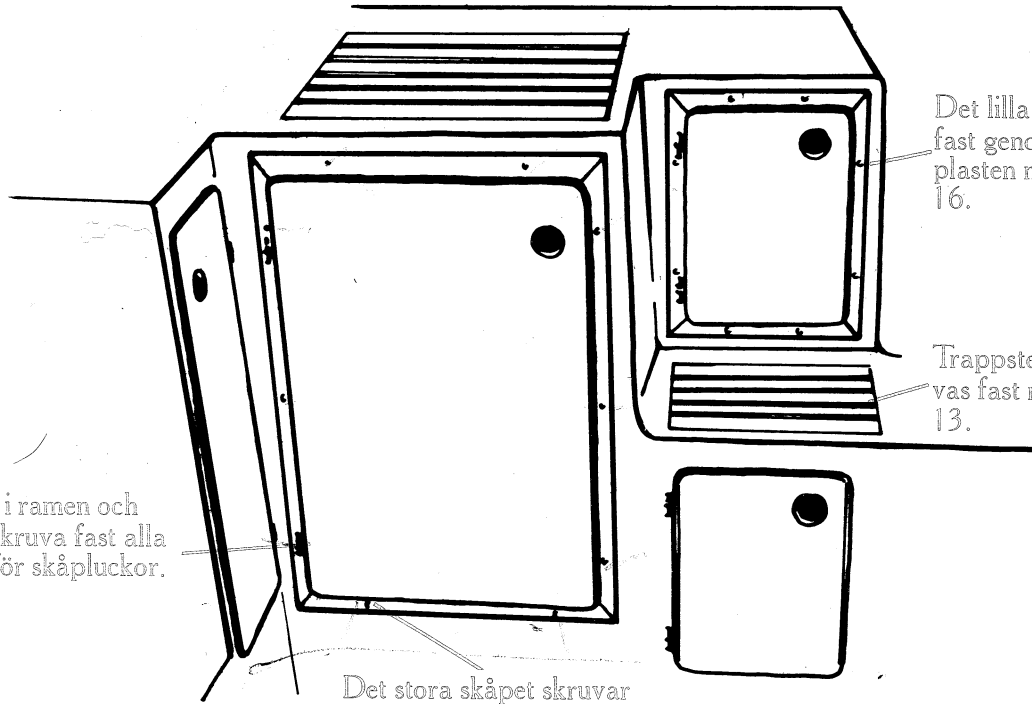

Borra hål i ramen och plasten. Skruva fast alla gångjärn för skåpluckor.

Det lilla skåpet skruvas fast genom ramen in i plasten med kfss 3,5 × 16.

Trappstegslisterna skruvas fast med kfss 2,9 × 13.

Det stora skåpet skruvar du fast genom ramen in i plasten med kfss 3,5 × 16.

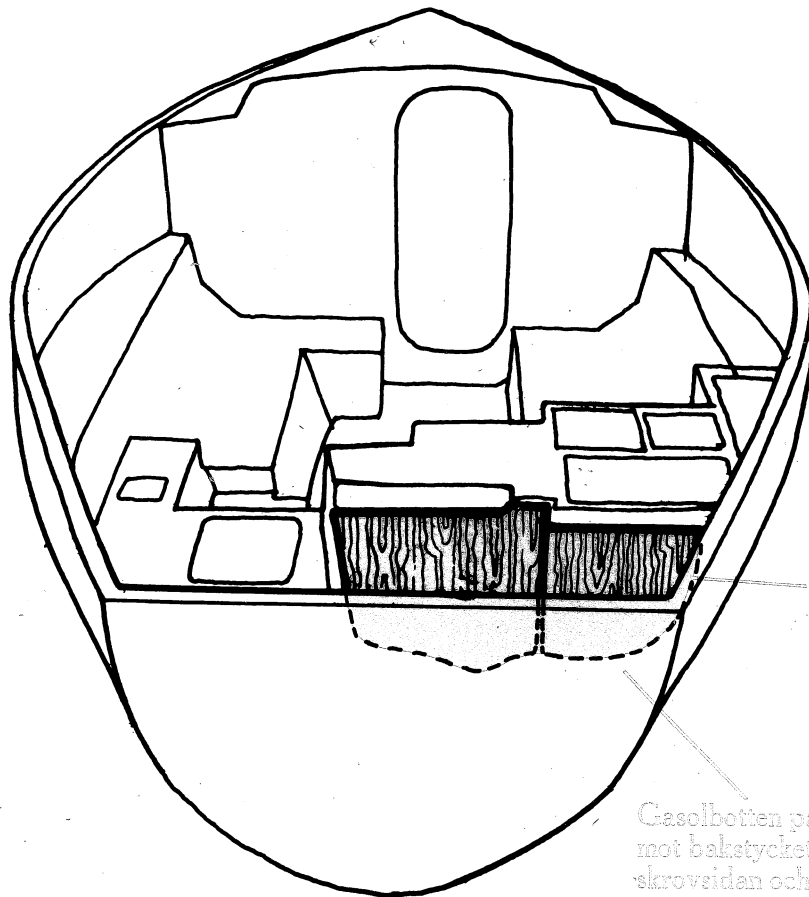

Passa in bakstyckena. Skruva fast med 1 × 6 tum träskruv.

Gasolbotten passas in mot bakstycket och skrovsidan och plastas fast.

# 7

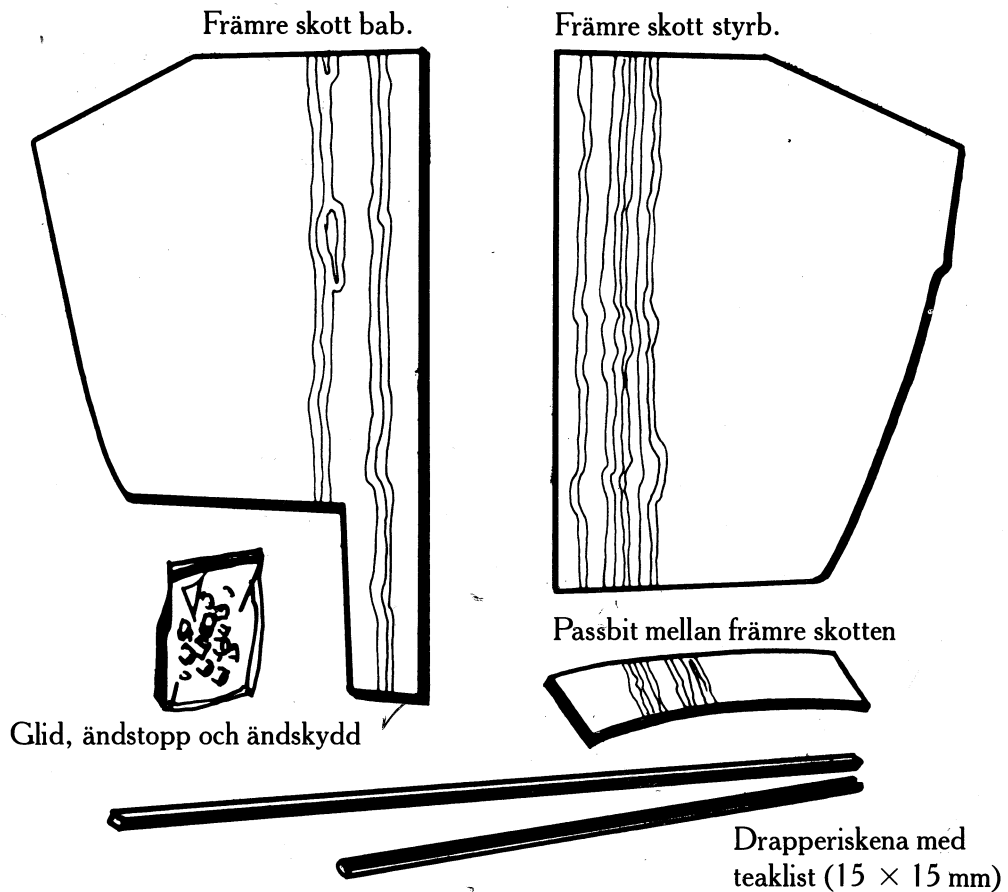

Passa in de båda främre skotten. Om du vill kan du göra en mall i papp eller masonit efter skrovets och innertaketets profil. Passbiten mellan skotten kapas i ändarna och passas in i ovankant. Skruva fast.

Skruva fast drapperiskenan i teaklisten. Trä på gliden och ändstopparna. Skruva fast ändskydden och montera den kompletta teaklisten med skena.

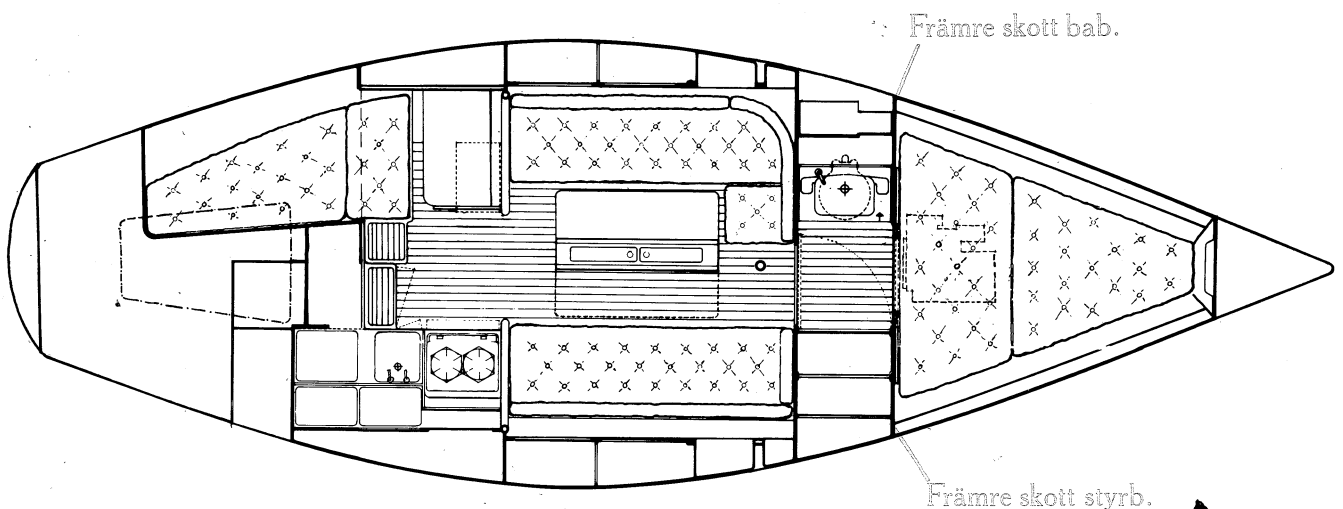

7a

Styrbords skott skruvas fast med 5 st kfss 4,2×40 mot innertaketets plastkant.

Passa in passbiten mellan skotten och skruva fast den med 3 st kfss 4×32 mot innertaketets kant.

Skruva fast babords skott med 6 st kfss 4,8×40 mot innertaketets kant.

Skruva fast genom plasten med 5 st kfss 6×35 med mutter.

4 st kfss 4,2×25 mot plasten.

Skruva fast med 4 st kfss 6×35 med mutter.

